

PTO HEAVY DUTY Constant Mesh per cambi ALLISON

Con la presente abbiamo il piacere di informarvi che è disponibile una nuova serie di PTO Constant Mesh per cambi ALLISON ad alte prestazioni.



Dati tecnici

- Tipo cambio Allison
- Versione 17
- Lato montaggio Vedi pagina 2
- Uscita Posteriore
- Rotazione Antiorario
- Peso 16 Kg



Link:
[Foglio catalogo](#)

* Tabella di riferimento

Numero di denti ingranaggio conduttore	Serie cambio
68 T	3000-3200-3500-3700 Series side/side PTO provision
83 T	3000-3200-3500-3700 Series side/top PTO provision
97 T	4000-4400-4500-4700-4800 Series side/top PTO provision

Codice OMFB	Coppia max. (Nm)	Velocità uscita (giri/min) *		
		68 T **	83 T	97 T
05603108178	810	844	1030	1203
05603208177	800	936	1143	1335
05603508179	710	1206	1472	1721
05603608173	760	1037	1266	1479
05603908170	640	1402	1711	1999

** Rapporto usato in descrizione

Posizione uscite

• 68 T - 3000-3200-3500-3700 Side/side

• 83 T - 3000-3200-3500-3700 Side/top

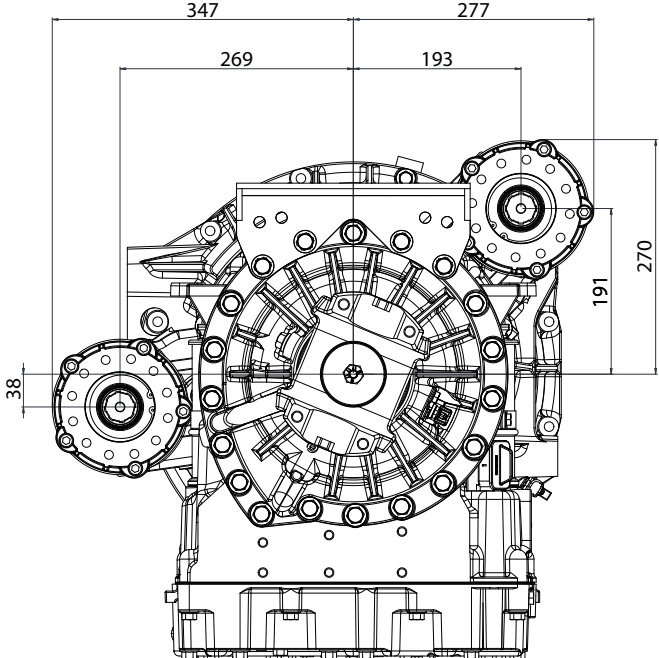
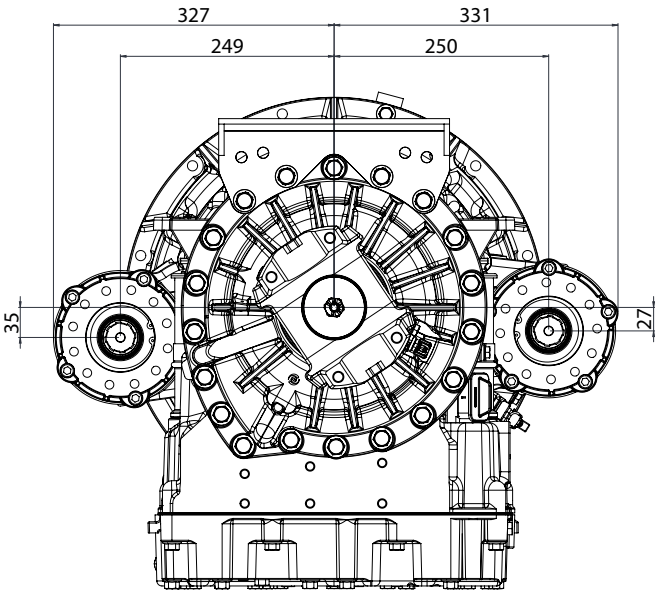

• 97 T - 4000-4400-4500-4700-4800 Side/top

